

POS_T - La migliore esposizione di prodotti per il tabacco

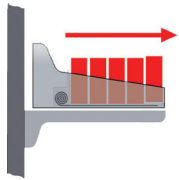



Più potenza per il successo al punto di vendita!

**Successo nell'esposizione della merce
per marche e assortimenti**

Con idee avveniristiche, il POS TUNING ottimizza sempre la qualità di esposizione della merce al punto vendita.

POS^T - Spingipacchetto

NEU

... ancora più efficiente

- Impiego progressivo di energie per l'intera lunghezza d'estrazione

- Grado di efficienza migliorato = meno dispendio di energie per il riempimento, più forza per il sostegno

- Spazio d'impiego più grande per variante d'appoggio – con le nuove molle vengono coperti più prodotti



... per un successo maggiore al punto vendita!

POS T - Spingipacchetto

ancora

... oltre ad offrire caratteristiche di qualità già note come:

- molle in lega d'acciaio inox con avvolgimento progressivo
- forze d'appoggio specifiche per prodotto
- **der einzige Vorschub mit**  **für geprüfte Sicherheit**

... è ancora più efficiente nel dettaglio:

- **sviluppo d'energia progressivo per l'intera lunghezza d'estrazione delle molle:**
 - funzione sicura per tutte le profondità di scaffale e per la pressione massima della merce dalla prima all'ultima confezione!
- **grado di efficienza migliorato**
 - meno dispendio di energie nel riempimento e più sicurezza per i prodotti
 - più energia nello spostamento della merce in avanti
- **spazio d'impiego per l'appoggio più grande. I singoli espositori coprono un'ampia gamma di pesi e dimensioni di prodotto**
 - scelta semplificata delle forze d'appoggio ottimali per l'ordine e l'installazione
 - maggiore efficienza nella distribuzione e nella logistica

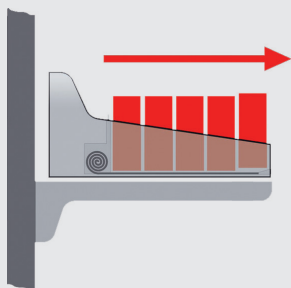

NEU

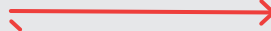
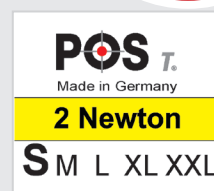

bei tiefen Böden

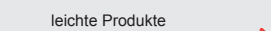
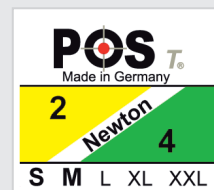

leichte Produkte

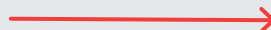
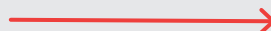
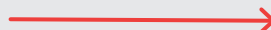

più efficiente

... per un successo maggiore al punto vendita!



Altri assortimenti (esempi):

- merce di tabaccheria (sigarette)
- scatole di tabacco
- cosmetica
- tè
- ...



Altri assortimenti (esempi):

- stecche di sigarette in orizzontale
- deodoranti (leggeri)
- preservativi
- gomme masticanti
- ...



Altri assortimenti (esempi):

- preparati per budino
- stecche di sigarette in verticale, sigari sottili
- surgelati - formato piccolo leggero
- deodoranti (pesanti)



Altri assortimenti (esempi):

- salviette
- surgelati - formato grande (pesante)
- preparati per minestre
- praline
- ...



Altri assortimenti (esempi):

- prodotti in offerta
- caramelle gommose al vino
- preparati per dolci
- conserve
- ...

Quale appoggio per quale prodotto?

Le prestazioni di appoggio necessarie dipendono sostanzialmente dal peso e dallo spessore del prodotto. Nella tabella successiva trovate, per punti relativi al peso e allo spessore, il tipo di prestazione d'appoggio consigliata come valore indicativo.

	Spessore del prodotto in cm								
	da 1 cm	da 1,5 cm	da 2 cm	da 3 cm	da 4 cm	da 5 cm	da 6 cm	da 8 cm	da 10 cm
da 1000 g							18	14	14
da 900 g						18	14		
da 800 g						18	14		
da 700 g					18	14			
da 600 g					18	14			
da 500 g				18	14	14			
da 400 g			18	14	14	10			
da 300 g		18	14	14	10	8			
da 250 g		18	14	14	10	8	4		
da 200 g	18	14	14	10	8	8	4		
da 150 g	14	14	10	10	8	8	4		
da 100 g	10	8	8	8	4	4	4		
da 75 g	8	8	8	4	4	4	4		
da 50 g	4	4	4	4	4	4	4		
da 40 g	4	4	4	4	4	4	4		
da 30 g	4	4	4	4	4	4	4		
da 25 g	2	2	2	2	2	2	2	2	2

* Per prodotti di tabaccheria utilizzate come sempre



Qualora aveste domande sulla nostra nuova generazione di molle, saremo lieti di consigliarvi!

- **posizionare**
- **presentare**
- **allestire**

... per un successo maggiore al punto vendita!

Ottimi espositori per prodotti di grande successo

Gli attuali espositori non presentano al meglio I vostri prodotti? Nessun problema. Utilizzando il nuovo Sistema POS Tuning migliorare la presentazione e un gioco da ragazzi.

La maggioranza di esperti in pubblicita' concorda sul fatto che il consumatore prende la decisione su quale prodotto acquistare direttamente sul "punto vendita".

Quindi, migliore presentazione ed organizzazione si tradurranno rapidamente in incremento delle vendite e riduzione dei tempi di servizio al cliente.

L'industria del tabacco, i tabaccai di successo e la grande distribuzione si affidano alla tecnologia innovativa degli espositori POS-T.

Philip Morris



Pacchetto standard per sigarette (OP)

POS-T Pusher 2 Newton, parte frontale W 39 x H 25 mm con porta-etichetta art. no. pvn6802.

Compartimento divisorio System F, altezza 60 mm art. no. d06fc....



Pacchetti grandi sigarette e 100's

POS-T Pusher 2 Newton, parte frontale W 39 x H 25 mm con porta-etichetta art. no. pvn6802.

Compartimento divisorio System F, altezza 60 mm art. no. d06fc....



Tabacco in busa, sigari, pacchetti vari

POS-T Pusher 6 Newton, parte frontale W 39 x H 25 mm con porta-etichetta art. no. pvpc6502, profilo guida f3xcl....

Compartimento divisorio System F, altezza 60 mm art. no. d06fs....

Tutte le informazioni su questo prodotto sono disponibili nella nostra distinta "POS-T Shelf Management Systems" - "POS-T Functional elements for the presentation of tobacco" ("POS-T Sistemi di gestione mensole" - "POS-T Elementi funzionali per la presentazione del tabacco")

Prodotti sempre in mostra - Facilmente visibili e a portata di mano

Lo spingi-pacchetto POS-7 Pusher è un dispositivo meccanico che spinge, mediante un meccanismo a molla, i prodotti verso la parte frontale dell'espositore in modo che questi siano sempre in mostra e facilmente raggiungibili.

A seconda del tipo di soluzione, gli spingi-pacchetto POS-7 Pusher forniscono una spinta da 0,2 kg a 1,4 kg. Per questo motivo, sono adatti sia per prodotti leggeri che per prodotti pesanti.

Anche quando la scorta di prodotti è esaurita lo spingi-pacchetto rimane in posizione verticale, mostrando un'etichetta riportante la descrizione del prodotto momentaneamente esaurito.

La molla fornisce una spinta maggiore quando il ripiano è completamente pieno e minore quando la scorta è prossima all'esaurimento. Una leggera pressione consente il riposizionamento della merce in vendita o la ricarica del ripiano stesso.

Durata

La molla è in acciaio inossidabile, come quelle che vengono usate dall'industria automobilistica per le cinture di sicurezza. La durata di esercizio di queste molle è quindi confrontabile. Dopo 20.000 operazioni (equivalenti a circa 10 anni di esercizio) potete aspettarvi ancora una completa funzionalità dai nostri pusher.

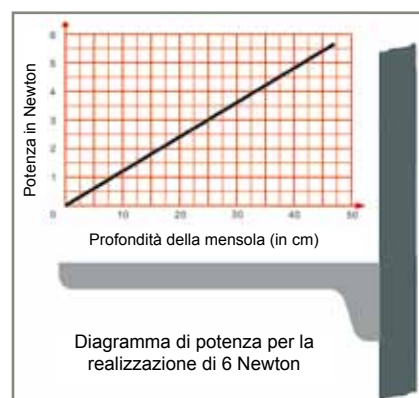

Montaggio in 4 Fasi

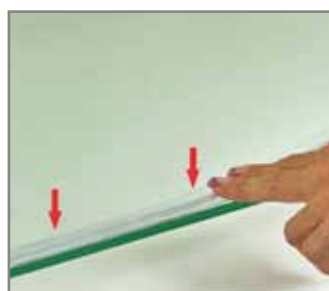

Fissare o incollare il binario a T sulla mensola.



Agganciare lo spingi-pacchetto POS 7-Pushers e i divisori sul binario a T.



Se necessario, fissare il porta-etichetta e l'etichetta secondo i vostri bisogni.



Caricare i prodotti.

Questo sistema può essere utilizzato con tutti i sistemi di fissaggio, sia nuovi che pre-esistenti.

Mostra il vasto assortimento di tipi e marche!

Grazie all'esposizione orizzontale dello spingi-pacchetto POS-7 Pusher si risparmia fino all'80% di superficie espositiva. Le mensole in vetro assicurano spazi intra-mensola molto ridotti (fino a 128 mm di distanza tra due mensole) e quindi ottimizzano l'utilizzo dello spazio disponibile.

Se posizionati verticalmente (con il fronte in mostra), i prodotti si trovano nel campo visivo ottimale del cliente.

Questa soluzione consente una migliore presentazione che stimola gli acquisti.

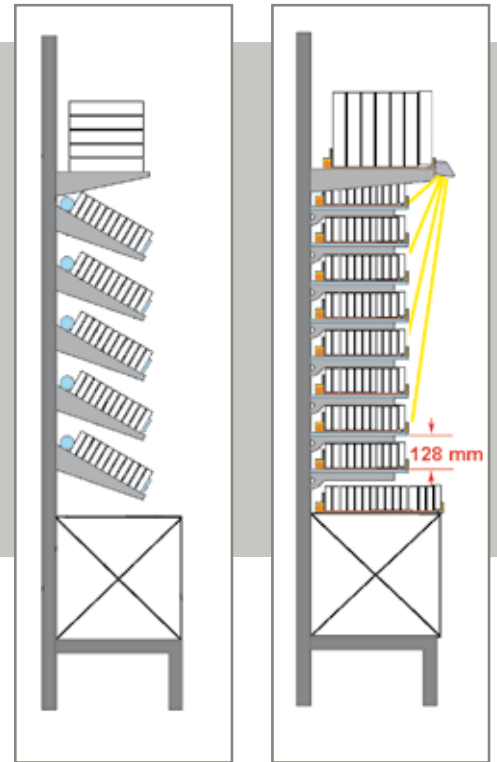

JTI Gantry



Usando il modulare POS- τ Shelf Management system con lo spingi-pacchetto Product Pusher puoi realizzare soluzioni innovative e particolari per tutti i prodotti

RMC

- Compartimenti divisorii mobili e spingi-pacchetto possono riadattare assortimenti esistenti e facilitare la creazione di nuove famiglie di prodotti.
- La parte frontale è bassa e trasparente in modo da non nascondere i prodotti in esposizione.

POS- τ Pusher da 2 Newton, frontale W 39 x H 25 mm e porta-etichetta, art. no. pvnx6802, per OP e Confezioni Grandi. Compartimento divisorio System F, altezza 60 mm art. no. d06fc....



- Il sollevamento anteriore del pacchetto ne facilita la rimozione.
- La ricarica può essere effettuata con una sola mano.

POS- τ Pusher da 2 Newton, frontale W 39 x H 25 mm e porta-etichetta, art. no. pvnx6802, per OP e Confezioni Grandi. Compartimento divisorio System F, altezza 60 mm art. no. d06fc....



Utilizzo ottimale dello spazio disponibile anche per prodotti di dimensioni ridotte.

p.e. POS- τ Pusher System "Mini" W 19 mm per 10 pacchetti o cartine per tabacco.

Sistema POS- τ Pusher "Mini", larghezza 19 mm, art.no. pnnx3800, profilo guida art. no. f1xcl... Compartimento divisorio System F, altezza 60 mm art. no. d06fc....

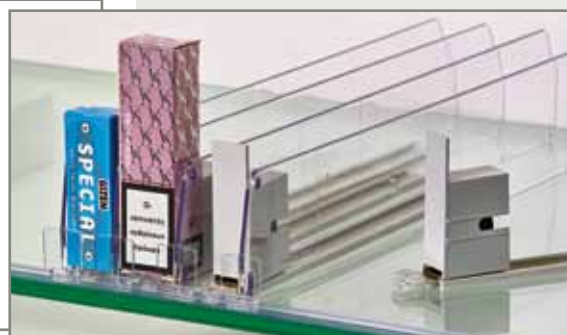

Garantisce la presentazione ideale frontale di pacchetti piatti e stretti fino ad una profondità di 8 mm.

p.e. POS- τ Pusher W 28 mm con portaetichetta „Slims-Adaptor“ (range di serraggio Slims al frontale di 8 mm) per 10 pacchetti, Slims o carta da sigarette.

POS- τ Pusher da 2 Newton, frontale W 20 x H 25 mm, larghezza 28 mm con „Slims-Adaptor“ W 32 x D 18 mm, art. no. panx6711. Compartimento divisorio System F, altezza 60 mm art. no. d06fc....



Usando il modulare POS- τ Shelf Management system con lo spingi-pacchetto Prod
soluzioni innovative e particolari per tutti i prodotti

OTP



Tabacco in Busta -

Posizione sicura con 35 mm di frontale

Grande stabilità per prodotti alti usando l'estensione per frontale art. no. 10027 (vedi Pagina 9 a seguire)

*POS- τ Pusher da 6 Newton, frontale alto 35 mm, porta-etichetta art. no. pvpc6502 e profilo guida art. no. f3xcl...
Compartimento divisorio System F, altezza 60 mm*



Tabacco in Lattina

POS- τ Pusher da 2 Newton, frontale alto 25 mm, porta-etichetta art. no. pvnx6802 e profilo guida art. no. f3xcl...

Compartimento divisorio System F, altezza 60 mm con serraggio rinforzato



Sigari

POS- τ Pusher da 6 Newton, frontale alto 35 mm, porta-etichetta art. no. pvpc6502, per piccoli prodotti POS- τ Pusher da 2 Newton L 28 mm, frontale alto 25 mm art. no. papc6700 e porta etichetta larga art. no. e36t0065, Profilo di guida e Compartimento divisorio System F, altezza 60 mm.



Sigari in Tubo

Presentazioni tubetti POS- τ

Presentazioni tubetti POS- τ art. no. 10560, L 30 x P 22 x A 12 cm, con 8 compartimenti L 24 mm e 2 compartimenti L 32 mm, POS- τ Sistema Pusher Mini, 2 Newton art. no. pnnx3800

uct Pusher puoi realizzare

Stecche

Posizionamento verticale in caso di ridotto spazio espositivo. In caso di ridotto spazio espositivo le stecche di sigarette sono disposte in verticale sopra al ripiano superiore dello scaffale con il "facing" perfettamente in vista. Questa soluzione ne facilita la presa e ne incoraggia l'acquisto. Su un ripiano di 1 metro possiamo esporre frontalmente fino a n. 9 stecche di sigarette.

POS-T Pusher da 6 Newton, frontale alto 35 mm, art. no. pvpc6500 e profilo guida. Compartimento divisorio System F, altezza 60 mm



Nel caso si desideri esporre le stecche in **posizione orizzontale** sarà necessario prima inclinare di circa 5° gradi il ripiano, dopodiché utilizzare n. 2 spingi-pacchetto da 6 Nw montati sulle apposite slitte. Questa soluzione abbinata al divider da mm 120 ed alla relativa placchetta permette di sovrapporre due stecche.

2 x POS-T Pusher da 6 Newton art. no. pvpc6505, plackpack grande 75 x 130 mm art. no. 10079, e profilo guida. Compartimento divisorio System F, altezza 120 mm



Reemtsma „Bestseller“



Accessori



Uno Strumento efficace per il controllo delle scorte.
La riga Graduata va posizionata in corrispondenza dell'ultimo pacchetto.

Un Suggerimento? La riga graduata personalizzata potrebbe essere un ottimo regalo "pubblicitario" per i vostri clienti!

POS T-Cigarette Stock art. no. 50005



Indicatore "Esaurito" per porta-etichetta è visibile per gli ultimi tre pacchetti e indica che il compartimento deve essere ricaricato.

Indicatore „Esaurito“, compatibile con portaetichette frontali B 40 / 49 mm, e B 75 mm, art. no. 10081-10083, per dimensioni fino a 47, 57 e 91 mm

BAT Connect



POS 7 - Sempre nel posto giusto – Certezza per il Consumatore e Rispetto per il Planogramma

Posto usuale

Il portaetichette e l'etichetta della Marca garantiscono una realizzazione esatta del planogramma nel punto vendita, un facile approvvigionamento delle scorte e ordine sul ripiano, mentre allo stesso tempo permettono di evitare la perdita della posizione abituale.

I falsi "facing" di marca possono essere forniti in Kit assieme ai nostri porta etichette per spingi-pacchetto.

Importante: Le etichette della Marca rimangono in verticale anche quando la mensola è vuota per una facile identificazione del posto riservato abituale.

Set di etichette individuali

Sono disponibili set di etichette individuali e possono essere fornite assortite secondo vostre istruzioni specifiche.

Set etichette x Tabacco

Set con 366 etichette singole, per tutti le marche esistenti di sigarette e di tabacco.

Portaetichette

I portaetichette sono compatibili con tutti i Pusher POS-7 disponibili sul mercato. Offriamo portaetichette di diverse dimensioni standard che si adattano perfettamente alle dimensioni dei prodotti:

Art.No. e30t0065 - per etichette aventi dimensioni 30 x 65 mm

Art.No. e36t0065 - portaetichette ampi

per etichette aventi dimensioni 36 x 65 mm

Art.No. e40t0080 - per etichette aventi dimensioni 40 x 80 mm

Art.No. e49t0080 - per etichette aventi dimensioni 49 x 80 mm

Art.No. e75t0130 - per etichette aventi dimensioni 75 x 130 mm

Portaetichette frontali ed etichette portaprezzo

da montare sulla parte frontale dei Pusher POS-7

Art. No. 10027 - Portainformazioni

per etichette aventi dimensioni 38 x 42 mm

Art. No. 12431 - Etichette portaprezzo

per etichette aventi dimensioni 42 x 20 mm



Mensole

POS τ - Mensole in vetro



Moltissimi negozianti utilizzano con grande soddisfazione i nostri set completi di mensole in vetro o i nostri set per ripiani esistenti, con lo scopo di migliorare la presentazione dei loro prodotti ottenendone anche un considerevole incremento di vendita.

Offriamo una soluzione per ogni larghezza di mensola e per ogni profondità di scaffale.

Questo permette di effettuare una presentazione ottimale risparmiando fino all' 80% di spazio senza troppe modifiche ma dando piena visibilità alla vendita con la semplice aggiunta di un "lifting".

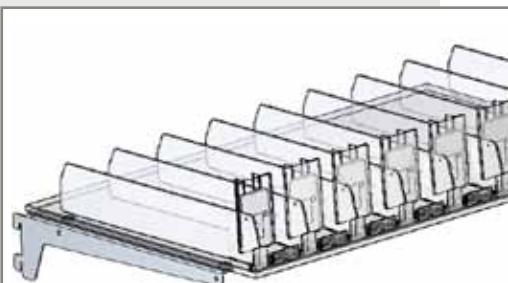

Attrezzatura per mensole in vetro

Mensola in vetro, profondità 380 mm, spaziatura foro come specificato, incluso sistema spingi-pacchetto „F“ con portaetichetta e separatore 355 x 60 mm

Spazio foratura in mm

• 30 • 32 • 35 • 40-42 • 45
• 50 • 60 • 70 • altre dimensioni

larghezza	Numero facings	Pusher		Art. no.
		2 N	6 N	
600	10	7	3	50046
650	11	8	3	50047
900	13	9	4	50049
1000	15	11	4	50040
1250	19	13	6	50042

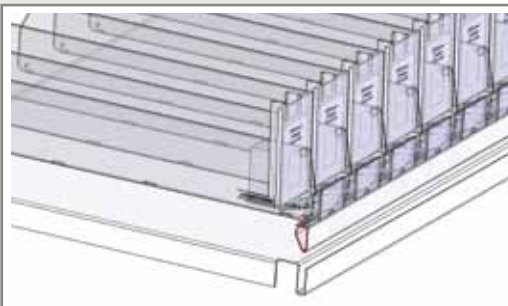

Attrezzatura per ripiani in metallo per prodotti del tabacco

con profilo frontale a U, compatibile con molte mensole, con adattatore con profilo a T, con sistema spingi-pacchetto „F“ incluso portaetichette e separatore 355 x 60mm, **senza** fondo, **senza** console

larghezza	Numero facings	Pusher		Art. no.
		2 N	6 N	
600	10	7	3	50056
650	11	8	3	50057
900	13	9	4	50059
1000	15	11	4	50050
1250	19	13	6	50052

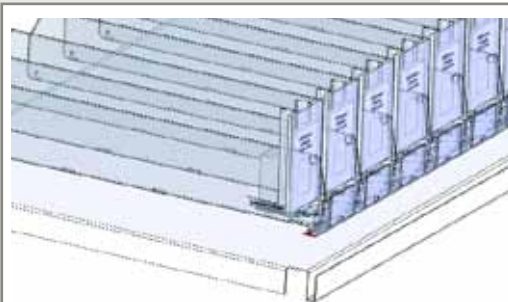

Come sopra ma con binari adattatore autoadesivi

larghezza	Numero facings	Pusher		Art. no.
		2 N	6 N	
600	10	7	3	50066
650	11	8	3	50067
900	13	9	4	50069
1000	15	11	4	50060
1250	19	13	6	50062



Accessori

Art. no. 21557 Bloccaggio supporti

Da posizionarsi alle estremità' dei supporti quando i fori sulla cremagliera sono piu' larghi di 8 mm – disponibile in set da 10

Art. no. 84400 Set di falsi "Facing" di pacchetti di sigarette standard
vedi pagina 9

Mensola POS τ - Matic con funzione FiFo

La mensola è realizzata con struttura in alluminio e scorre su apposite guide laterali in plastica. Il profilo anteriore e posteriore forniscono il giusto supporto allo spingi pacchetto ed al divisorio. Inoltre il profilo anteriore serve anche per l'estrazione della mensola.

- design modulare
- disponibile con profondità 280, 305, 330 e 355 mm
larghezze fino a max 1.000 mm
- guide in plastica da fissare ai pannelli laterali in legno.

Realizzata in modo conforme al peso ed alle dimensioni del prodotto

- 1 guida FiFo, 1 spingi-pacchetto POS- τ e
- 1 divisore di compartimenti mobile in plastica viene usato come rinforzo.



Funzione:

Per motivi di approvvigionamento delle scorte la mensola POS- τ Matic viene estratta e bloccata. Questa azione libera gli spingi-pacchetto.

Ora il compartimento è accessibile e può venire approvvigionato di scorte mettendo i nuovi prodotti direttamente dietro alla riserva rimanente.

Dopo l'approvvigionamento delle scorte la mensola POS- τ Matic viene spinta indietro nella sua posizione originale.

Questo metodo di utilizzo concorda perfettamente con il principio FiFo.

La mensola POS- τ Matic completa di funzione FiFo, è realizzata in alluminio anodizzato, con guide di scorrimento in plastica, sistema di ritenzione, spingi-pacchetto POS- τ a 2 Newton con portaetichette, completa di separatori aventi altezza 60 mm.

larghezza reale mm	larghezza effettiva	profondità	Numero Facings	Art. no.
600	581	371	9	50230
650	631	371	10	50231
900	881	371	14	50232
1000	981	371	15	50233

Possibile design personalizzato secondo specifiche per facing, larghezza e profondità strutturale.

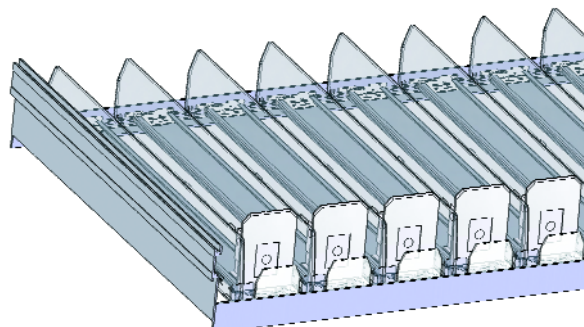

Soluzioni di banco di vendita

POS-7 QuickServer



Il vostro banco di vendita é il fulcro

Usate il vostro banco di vendita come uno strumento di comunicazione, il fulcro del punto vendita a cui tutti i clienti si avvicinano.

E' il punto vendita per gli acquisti impulsivi ed un posto di lavoro dove vengono spese molte ore.

POS 7 - QuickServer

E' un espositore di vendita per sigarette, composto da una struttura in alluminio e da display in acrilico. Questo espositore puo' essere installato sul retro del banco vendita direttamente su un'anta apribile o su un pannello fisso.

E' garantito un facile approvvigionamento grazie ai display removibili. I suddetti display in acrilico possono essere fornite in 3 versioni diverse, ognuna con capacita di 20 pacchetti, sia per pacchetti standard che per pacchetti grandi.

I display sono dotati di spingi pacchetti POS-7 Lift che spingono continuamente i prodotti verso l'alto.

Questo esempio mostra i prodotti Quick Server inseriti nel top del banco di vendita.

Vantaggi:

- Le marche più importanti sono costantemente accessibili al venditore
- Meno movimenti rotatori
- Contatto visivo permanente con il cliente ed il negozio
- Diminuzione di furti
- Migliore ergonomia per il venditore



Art. No. 10518

Cassetto spingi-pacchetto POS-7

L 540 x A 434 x P 110 mm

é l'alternativa per una rapida vendita di sigarette accessibile esclusivamente dall'esercente.

Il cassetto metallico é dotato di 8 compartimenti con spingi-pacchetto POS-7 da 4 Newton.

Su richiesta la capacità di spinta può essere incrementata a 6 o 10 Newton per prodotti aventi un peso specifico superiore.

Espositore overhead POS-7

Espositore overhead POS-7

Espositore di sigarette che garantisce ottima accessibilità e visibilità'.

L'espositore overhead é un espositore modulare per sigarette posizionate sopra il banco di vendita.

E' composto da elementi trasparenti 970 x 450 x 75 mm con console ad alta tecnologia in colore argento e 15 divisori di compartimento variabili, ciascuno realizzato in plastica.

Per facilitare la presa, i pacchetti in uscita, vengono spinti leggermente verso l'esterno.

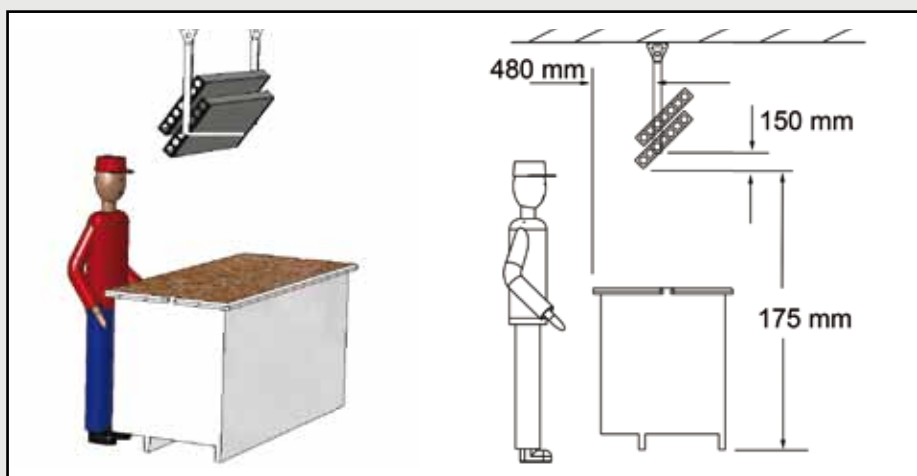

Art. no. 07181

Espositore overhead POS-7 con diapositiva frontale luminosa A2

(Larghezza 635 x profondit  150 x altezza 450 mm)

Un totale di 10 compartimenti, di cui ognuno con capacita fino a 20 pacchetti di sigarette, con la sicurezza che anche l'ultimo pacchetto viene spinto in avanti per la presa. Le larghezze dei compartimenti sono facilmente regolabili, anche per pacchetti grandi.

Il frontale pubblicitario Perspex é compatibile per diapositive A2 in formati fino a 608 x 436 mm. L'illuminazione é completa di due lampade a basso consumo da 16 Watt elettroniche fluorescenti, cavo di connessione da 1500 mm completo di presa. Tutto quanto é realizzato con corpo in plastica resistente in colore argento, dotato di profili in metallo leggero per un semplice cambio di diapositiva.



Illuminazione mensola + Pubblicità

POS τ - Light / POS τ - Brandline

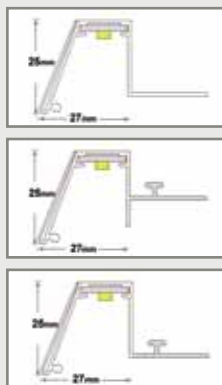

POS τ - Brandline

L'illuminazione della mensola POS- τ Brandline é estremamente sottile e permette al prodotto di presentarsi ottimamente, senza ostacolarne la visibilità.

Strisce traslucide promozionali o informative sono inserite nella parte frontale. I led integrati creano una retroilluminazione scenografica.



I LED sono posizionati nella parte frontale della mensola per illuminare direttamente il fronte dei prodotti sotto esposti.

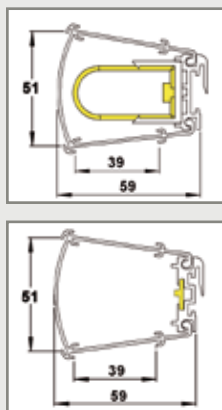

POS τ - Light

L'illuminazione POS- τ é il frontale distintivo della mensola che mette in risalto le marche e gli assortimenti.

Disponibile con luci T5 e luci LED.

L'illuminazione POS- τ é compatibile con tutti i frontali dei ripiani. L'illuminazione POS- τ può essere dotata di filtri colorati per effetti speciali di illuminazione.

Diapositiva promozionale inserita nell'illuminazione che trasmette all'acquirente messaggi emozionali ed immagini della marca.



Illuminazione di effetto

POS T - Magic Divider



Separatore Magico „POS T - Magic Divider“

Novità o prodotti premium meritano un'attenzione speciale. I separatori luminosi per mensola „Separatori magici POS-T“ attraggono l'attenzione dell'acquirente come per magia, assicurando che il vostro "prodotto premium" non si perda in mezzo all'assortimento. Inserendo strisce traslucide si ottengono diversi effetti colore.



Diapositive luminosi promozionali

Diapositive luminose "POS T - Slide Light"

Art. no. 07180

Display luminoso A2 "Slide-Light"

(Larghezza 635 x profondità 150 x altezza 450 mm)

Per evidenziare una linea di prodotti o una marca da pubblicizzare il display luminoso puo' essere facilmente montato sopra a qualsiasi scaffale. Il peso contenuto (soltanto 2 kg) ne facilitera' l'installazione.

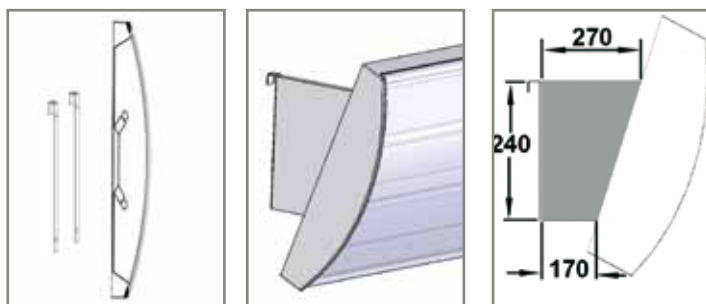

Prevenzione al furto nel punto vendita

Sistemi contro il furto POS- τ

La maggioranza delle merci ad alto rischio non vengono presentate apertamente con il conseguente risultato di una significativa riduzione delle vendite.

I sistemi contro il furto POS- τ danno la possibilità di esporre i prodotti ad alto rischio di furto assicurandone anche un facile accesso al cliente.

Il risultato: vendite costanti e una riduzione dei furti fino al 90 %!

Esempi



Il banco di vendita “POS τ - Counter“

Il banco di vendita calcola i prodotti nella mensola e segnala qualsiasi cambio di inventario indicando il tempo e la quantità, al trasmettitore di allarme.

Il banco di vendita POS- τ offre inoltre altre applicazioni come inventario permanente ed un miglioramento della disponibilità dei prodotti inviando una informazione quando viene raggiunto il livello di scorta minimo.



Serrandina ottica “POS τ - Optical Gate“

La serrandina ottica è una barriera luminosa per l'installazione al sistema F del separatore frontale POS- τ .

Questa semplice tecnologia viene adottata specialmente per la protezione di prodotti di alto valore.



Serrandina meccanica “POS τ - Mechanical Gate“

La serrandina meccanica è un armadietto in plexiglass con una porta a cerniera ribaltabile. Può venire installata facilmente su qualunque tipo di ripiano del cliente per evitare furti in 2 modi:

- Si può avere accesso al prodotto posto all'interno dell'armadietto solo usando entrambe le mani siccome la serrandina deve essere tenuta aperta. Quindi lo svuotamento dell'intera mensola da parte di un potenziale taccheggiatore è praticamente impossibile.
- Aprendo la porta cernierata viene emesso un messaggio vocale, ad esempio “le vendite di tabacco ai minori di 18 anni sono illegali.” Che limita l'anonimato di potenziali taccheggiatori.

Soluzioni individuali

Toolbox POS-T

Soluzioni individuali

La “Toolbox” POS-T di componenti standard fornisce un supporto solido ed efficiente.



La toolbox in abbinamento alla nostra risorsa creativa ti offre il vantaggio richiesto per i tuoi prodotti nel punto vendita!

Presentazione del Frame

Frame personalizzati appositamente per i vostri prodotti



In Evidenza

Portapacchetti frontali - progettati per presentarti i prodotti



Presentazione inclinata

Distrazione - fornisce un punto focale visivo differenziato



Soluzioni individuali

La Toolbox POS-T

“Primus inter pares”

(prima scelta tra le altre)

- come presentare i vostri Prodotti focalizzandoli al consumatore

... per ottenere più successo nel Punto Vendita



Frame

l'occhio viene catturato dai prodotti presenti



Doppio Pacchetto

Creare una comunicazione di marca di impatto e che si differenzia



Speciale

Vassoio su misura per facing completo di pusher
- frontale con etichetta della marca



Soluzioni

...per incrementare il tuo
successo nel punto vendita

Gli espositori di vendita ed il posizionamento
dei prodotti permettono un turnover aggiun-
tivo ed un lancio di prodotti di successo.



Scandinavian Tobacco Counter Display

Con spingi-pacchetto POS-T



Gizeh Display

vassoio acrilico con spingi-pacchetto
POS-T e Separatori
(frontale con etichetta della marca)

Oltre l'importanza del display la **qualità della
presentazione del prodotto** ha un impatto de-
cisivo.





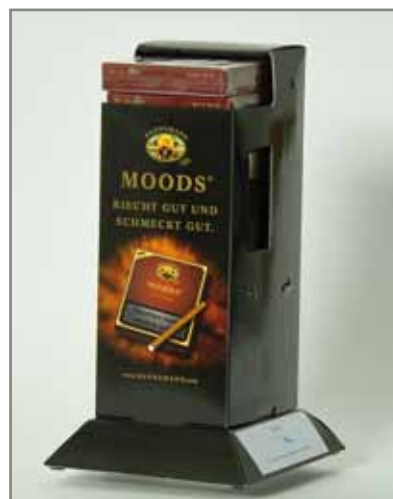

Espositore Independence

Dotato di Spingi-pacchetto POS-T
(fatto di cartone
da WT-Displays GmbH)

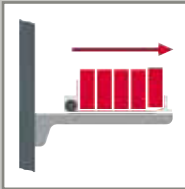

Espositore Moods

Dotato di Spingi-pacchetto POS-T
(fatto di cartone
da Bittner GmbH)







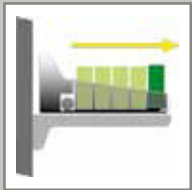

<p>Sistema di Spingi-pacchetto POS T</p> 	<p>Sistema d'ordine POS T</p> 	<p>Sistema di sollevamento e di ordinamento POS T per banchi surgelati</p> 	<p>Spingipacchetto Duo Compartimento POS T per Armadi frigoriferi e congelatori</p> 
---	--	--	--

• sistemazione

• presentazione

• showcase

„... per un maggiore successo nel punto vendita“

<p>POS T - Risalto dei vostri prodotti sulla mensola</p> 	<p>POS T - System Tray</p> 	<p>POS T - Spingi-pacchetto compartimento ...anche per prodotti rotondi</p> 	
<p>Illuminazione POS T</p> 	<p>Come in tutti i settori, la prima impressione del cliente e quella piu importante e che fa' la differenza; difficilmente c'e una seconda chance.</p>		<p>POS T - Spingi-pacchetto e Separatore per espositori di vendita e sistemazione negozi</p> 
<p>POS T - Sistemi contro il furto</p> 	<p>POS T - ePusher Spingi pacchetto intelligente per i tuoi ripiani</p> 	<p>POS T - La migliore esposizione di prodotti per il tabacco</p> 	<p>Posizionamento frontale abituale con portaetichette POS T ed etichetta della marca</p> 

Restiamo in attesa di un vostro gradito contatto.